



VIGNETO
VINEYARD

ATOMIZZATORE
ATOMIZER
VISPER

1000 - 1500 - 2000 LT



RICOSMA

AL SERVIZIO DELLA TERRA.

www.ricosma.com



RICOSMA

AL SERVIZIO DELLA TERRA.

VISPER



PROGETTATO PER



VIGNETO
VINEYARD

PUNTI DI FORZA

- ✔ Telaio zincato e verniciato a polveri epossidiche + cataforesi
- ✔ Diffusori con getti doppi antigoccia con chiusura
- ✔ Sterzata stretta
- ✔ Assorbimento potenza: 75 HP
- ✔ Distribuzione sia di bassi volumi (150/200 lt/ha) che medi volumi (500/600 lt/ha)

MAIN CHARACTERISTICS

- ✔ Hot galvanized and epoxy painted steel frame + cataphoresis
- ✔ Conveyors on 3 axes with double anti-drop sprayers with closure
- ✔ Tight turning radius
- ✔ Power absorption: 75 HP
- ✔ Low volume (150/200 lt/ha) and medium volume distribution (500/600 lt/ha)

Volumi cisterna disponibili
1000 - 1500 - 2000 litri



**Guarda il video
sul nostro canale YouTube**

CARATTERISTICHE TECNICHE

- ✔ Valvole elettriche con volumetria
Volumetric electric valves for chemicals distribution
- ✔ Manometro di grandi dimensioni (Ø 100) per maggiore visibilità dal trattore
Big size pressure gauge (Ø 100) for better visibility from the tractor
- ✔ Pompa a membrane in ottone da 96 lt/min
96 lt/min brass diaphragm pump
- ✔ Gruppo centrifugo verniciato a polveri + cataforesi Ø 560 mm con moltiplicatore a 1 velocità + folle + frizione
Produzione aria: 23000 mc/h
Powder painted + cataphoresis centrifugal Ø 560 mm unit with gearbox (1 speed + neutral + clutch)
Air production: 23000 cm/h
- ✔ Controllo elettroidraulico con joystick per movimentazione della barra
Electrohydraulic oil distributor with joystick for boom movements
- ✔ Serbatoio lavacircuito
Circuit cleaning tank
- ✔ Serbatoio lavamani
Hand cleaning tank
- ✔ Filtro esterno per aspirazione con valvola per pulizia anche a cisterna piena
External suction filter with valve for cleaning, at full tank too.
- ✔ Filtri in mandata
Filters on delivery
- ✔ Premixer con lavabarattoli
Hatch premixer with can cleaner
- ✔ Idroiettole aspirachimici per liquidi e polveri
Chemical suction injector for powder and liquids
- ✔ Cisterna in polietilene a massimo svuotamento con superfici inclinate a 15-20°
Polyethylene tank with total discharge and 15-20° inclined surfaces
- ✔ Assale regolabile in larghezza
Adjustable width axle
- ✔ Telaio verniciato a polveri epossidiche + cataforesi
Hot galvanized and epoxy painted steel frame + cataphoresis

OPTIONAL

- ✔ Omologazione stradale europea (Mother Regulation)
European Road Homologation (Mother Regulation)
- ✔ Computer per distribuzione automatica del prodotto
Computer for automatic product distribution

Macchina conforme alle agevolazioni Agricoltura 4.0

VERSIONI



Mod. bifila

Per il trattamento di due filari

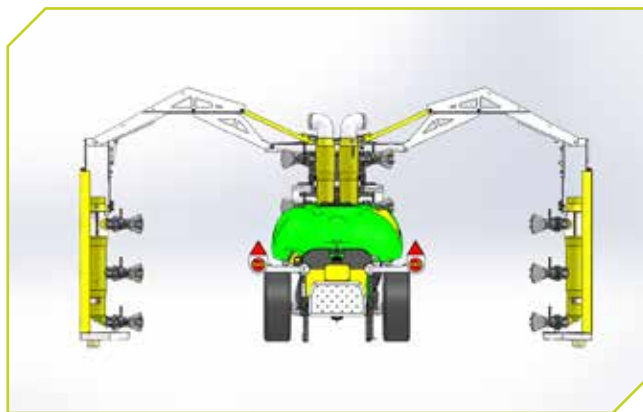

Mod. bifila con paratie di recupero prodotto

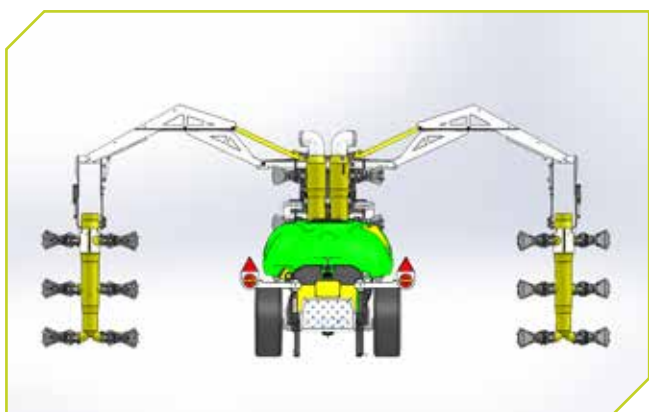

Mod. trifila

Per il trattamento di tre filari

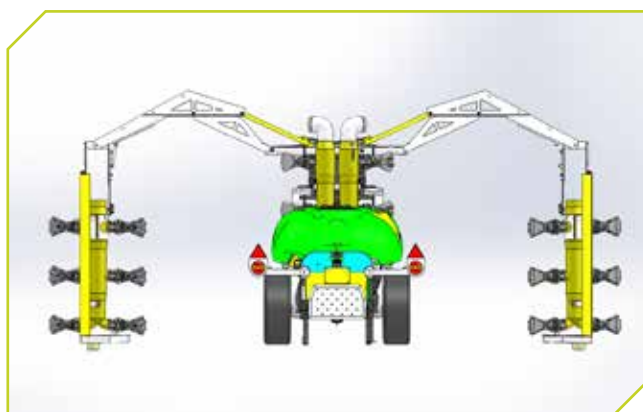

Mod. trifila con paratie di recupero prodotto

ACCESSORI



Computer

Per distribuzione automatica del prodotto



Kit valvole elettriche in ottone

Per apertura, chiusura e regolazione pressione acqua



Sollevamento calate esterne

Due pistoni per il sollevamento delle calate esterne permettono di evitare eventuali ostacoli.

RICOSMA

Ricosma S.n.c.

Sede operativa e amministrativa

Via L. B. Powell, 3
36045 Lonigo (VI) - Italy

Tel: +0039 0444 834 106

Fax: +0039 0444 437 169

E-mail: commerciale@ricosma.com

www.ricosma.com

